

3 寸热敏标签打印机 用户手册

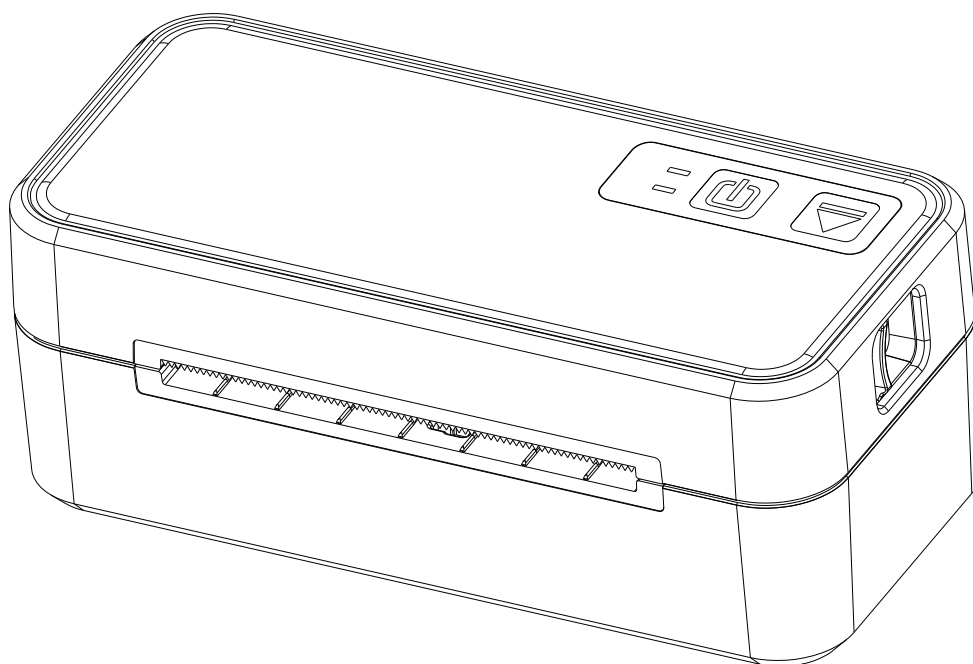

警告：在居住环境中，运行此设备可能会造成无线电干扰。

安全警告!!!



(1) 注意!尖锐部件!

撕纸刀片有尖锐边缘, 请小心勿触, 防止割伤。



(2) 注意!热零部件!

打印完成后, 请勿直接接触打印头, 以防过热烫伤。

关闭电源后, 等待半小时才能接触打印头。

产品不适用于儿童。

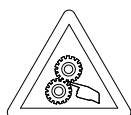

(3) 注意!运动部件!

身体远离运动部件, 当心划伤。

注意事项

在使用打印机之前, 请仔细阅读本章内容!

操作安全与保养

- 此设备为 A 级产品, 在生活环境中, 该设备产生的无线电波或含有磁铁可能会影响植入式医疗设备或个人医用设备的正常工作, 如助听器、起搏器、植入耳蜗等。若您使用了相关设备, 请向其制造商咨询使用本设备的限制条件。
- 请在温度 $-25^{\circ}\text{C}\sim 55^{\circ}\text{C}$ 、相对湿度 $20\%\sim 93\%$ 的环境中储存本产品。
- 如长时间不使用本设备时, 请务必断开电源并不要插入在电源中, 否则可能适配器失效, 进而损坏设备。
- 请务必使用设备制造商提供的专用电源适配器, 使用未经认可或不兼容的电源适配器, 可能导致设备损坏, 甚至引发火灾、爆炸或其他危险。
- 只能使用设备制造商认可且与此型号设备配套的配件。如果使用其他类型的配件, 可能违反本设备的保修条款以及本设备所处国家的相关规定, 并可能导致安全事故。如需获取认可的配件, 请联系设备经销商。
- 请勿在潮湿的地点(如水池、淋浴室等附近)使用电源适配器, 勿用湿手插拔电源适配器。
- 请保持设备及其配件干燥。请勿使用吹风机或微波炉等外部加热设备对其进行干燥处理。
- 请勿使设备及其配件受到强烈的冲击或震动, 以免损坏设备及其配件, 导致设备故障。
- 清洁和维护前, 请停止使用本设备, 并断开与其他设备的所有连接或线缆。
- 请勿使用烈性化学制品、清洗剂或强洗涤剂清洁设备或其配件。请使用清洁、干燥的软布擦拭设备或其配件。
- 不建议您自行升级部件或更换模块。如有相关服务需求, 请联系设备经销商。
- 普通热敏打印纸的存放时间较短, 如需打印要长期保存的单据, 请选用长效热敏打印纸。
- 打印纸不要放在高温或阳光直射的地方储存, 如已拆封, 请避光保存。
- 使用劣质的打印纸或存放时间过长的打印纸可能造成打印质量降低, 甚至损坏打印机。
- 虽然设备可以在 5°C 到 45°C 稳定工作, 但过高的环境温度(45°C)和过低的环境温度(5°C), 或过高的环境湿度(85%相对湿度以上)和过低的环境湿度(20%相对湿度以下)都可能导致打印质量降低。
- 热敏打印机头为发热部件, 打印过程中或打印刚结束时, 请不要开启纸仓盖或触摸打印机芯及周边部件, 以免烫伤或损坏设备。
- 如设备操作失灵时请停止使用, 关机并拔下电源后联系经销商, 否则可能导致触电或引起火灾。
- 本设备含有微小零部件, 请放置于儿童接触不到的地方, 以免发生危险。

第一章 产品简介

1.1 打印机外观

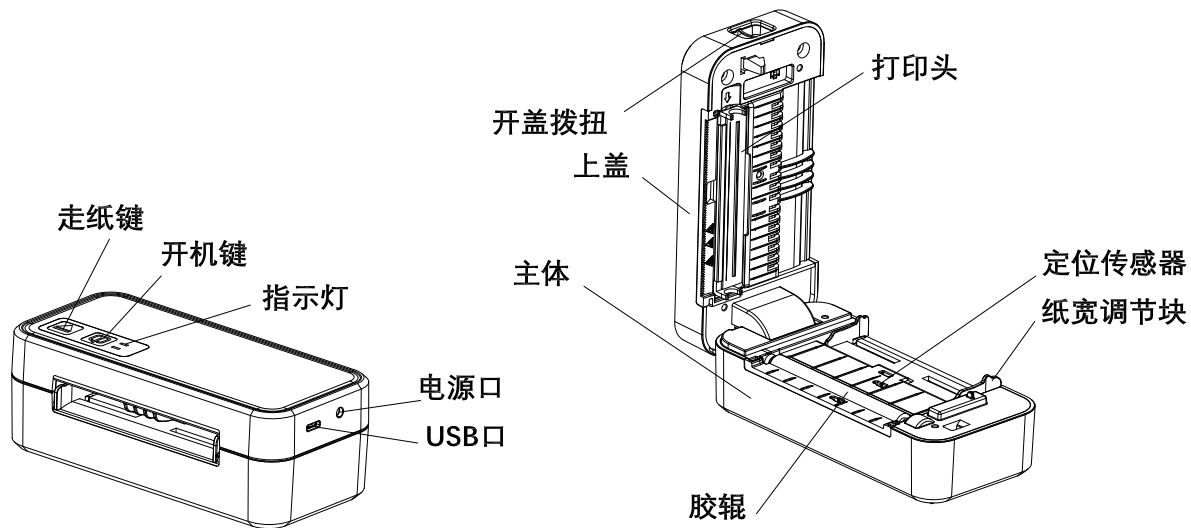

1.2 打印机配件

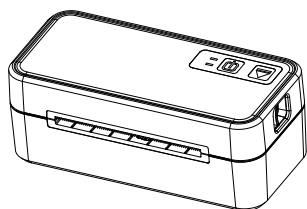

打印机 * 1pcs

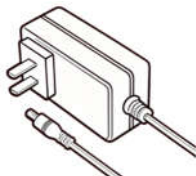

适配器 * 1pcs

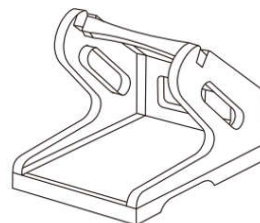

纸托架*1pcs (选配)



数据线 * 1pcs

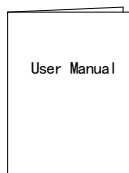

说明书* 1pcs



测试纸 *10 张 (选配)

第二章 性能特点

打印方式	热敏打印
打印点阵	640 点/行
分辨率	203dpi (8 点/毫米)
打印速度 (Max)	150mm/s
纸张宽度	20~80mm
打印宽度	20~80mm
支持打印类型	英文, 汉字, 数字, 各种符号, 图形, 曲线, 预存储图标等
条码	一维码: UPC-A, UPC-E, EAN-13, EAN-8, ITF25, Code39, Code93, Code128, CODEBAR; 二维码 (QR Code)
通讯接口	USB+蓝牙【选配】+4G【选配】+WIFI【选配】
适配器	DC 24V/1.25A AC100-240V
异常检测	前出纸侦测/缺纸侦测/高温侦测/开盖侦测
装纸方式	易装纸
指令集	TSPL, CPCL, YAEN 兼容指令集 YPL
切纸方式	手动撕纸
外观尺寸	72.26*155.13*57.1mm
重量	341g
工作环境	温度 5°C~45°C, 湿度 20%~90%
存储环境	温度-25°C~55°C, 湿度 20%~93%

第三章 使用方法

3.1 基本功能使用

3.1.1 打印机的连接

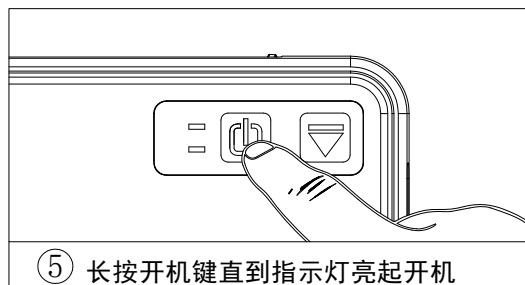
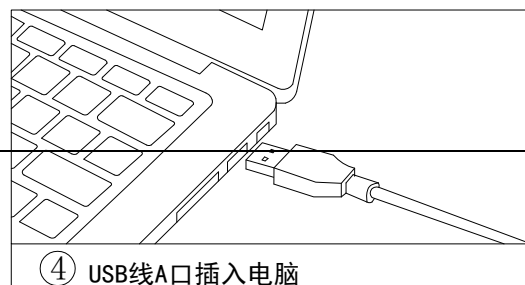
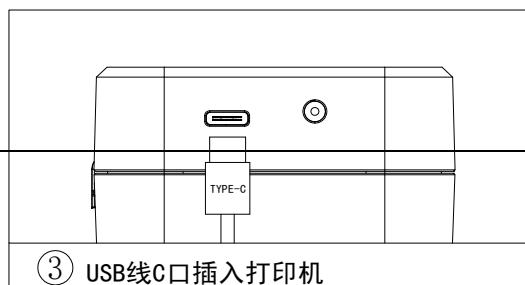
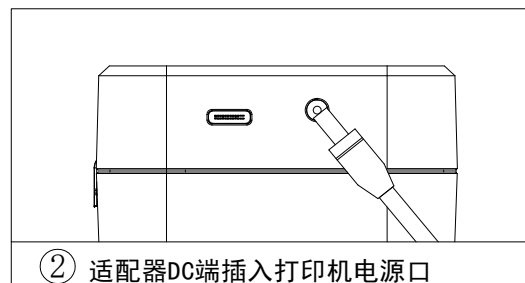
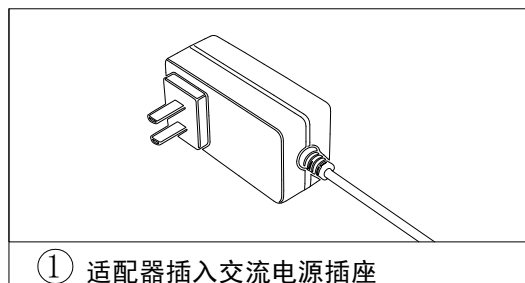

3.1.2 打印机的装纸

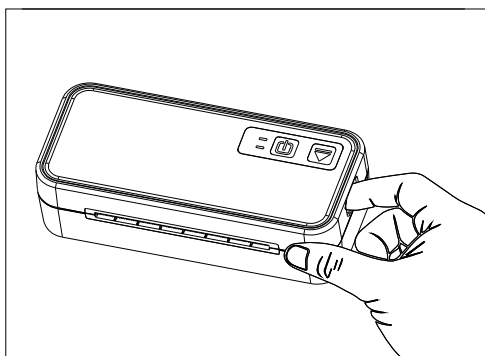

① 拉住拨扭打开上盖

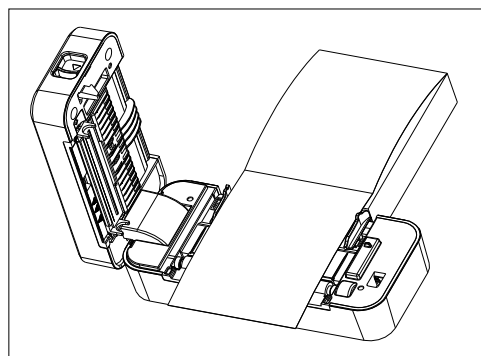

② 装入叠纸或卷纸并调整纸宽调节块适应纸宽

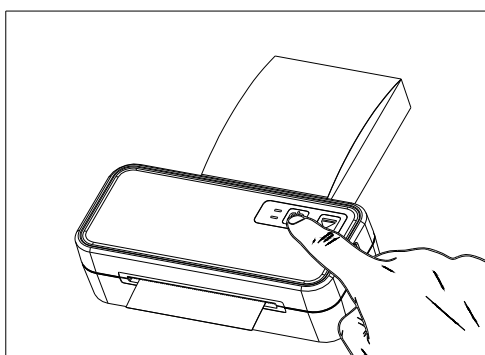

③ 关闭上盖长按开机键直到指示灯亮起开机

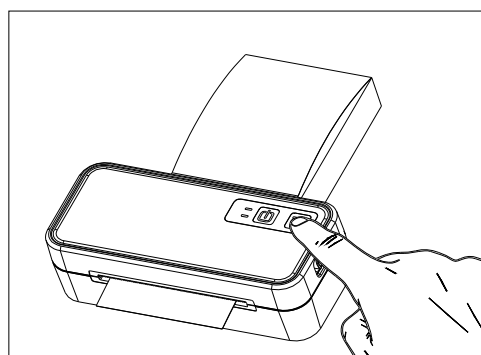

④ 长按走纸键直到听到3声滴滴滴后松手，此时打印机进入纸张定位校准，完成校准后撕去多余的打印纸即可使用打印机

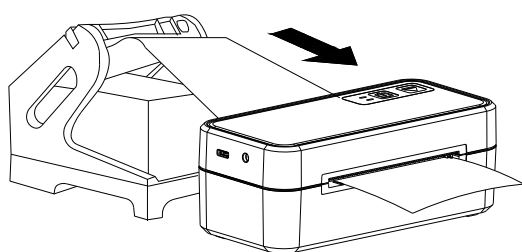

叠纸标签安装

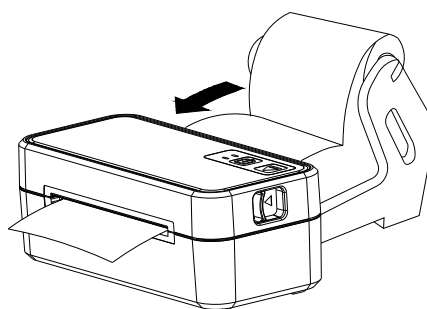

卷纸标签安装

1. 将适配器插入适用的交流电源插座
2. 将适配器电源插头插入打印机的电源口
3. 将 USB 线 C 口接入打印机，A 口接入电脑
4. 长按开机键直到指示灯亮起开机
5. 将打印纸装入打印机内(开机状态下可以使用自动吸纸方式装纸).

3.1.3 自检

用户拿到打印机后,可以随时对打印机进行自检,以检测打印机当前的设置和状态。自检的方法如下:长按【开机键】开机(如果打印机处于关机状态的话),然后按下【走纸键】,直到听到1声“滴”的声音后,松开按键。

打印机即会打印出自检页,自检页中包含当前打印机的状态及打印机设置和打印的范例。

3.1.4 介质校准

如果打印过程中出现标签不定标的情况,可以使用介质校准进行标签纸的校准。介质校准方法如下:长按【开机键】开机(如果打印机处于开机状态的话),然后按下【走纸键】,直到听到3声“滴”的声音后,松开按键。

此时打印机会进行介质校准,介质校准过程中指示灯会交替闪烁。

3.2 打印连接及打印

3.2.1 通过蓝牙打印

Android 终端设备:下载 APP 到手机里。手机上打开蓝牙搜索对应打印机蓝牙名称进行配对,输入密码“0000”连接,连接成功后即可打开 APP 进行编辑并打印(打印的时候选择匹配好的打印机,支持 Android4.0 以上)。

iOS 终端设备:苹果商店里下载 APP 到手机里。手机上打开蓝牙,然后直接打开 APP 搜索对应打印机,选择连接即可进行编辑和打印(支持 iPhone4S, iPad2 以上)。

3.2.2 通过驱动打印

WINDOWS 终端设备通过 USB 线连接打印机。扫码下载驱动并安装驱动添加打印机,在程序中调用驱动实现打印。(支持 WINDOWS XP 以上)。

WINDOWS 终端设备通过蓝牙端口连接打印机。扫码下载驱动并选择蓝牙端口安装驱动添加打印机,安装后带蓝牙后缀,例如 MD80C (BT),驱动安装好之后注意打印的时候选择该打印机进行打印。

MAC 终端通过 USB 线连接打印,MAC 不支持蓝牙驱动。



驱动下载

3.2.3 通过网络连接及打印(选配 4G 功能的机器),详细操作教程请扫描二维码查看。



(1)手机打单软件



(2)电脑云打印



(3)手机扫码寄件

3.2.4 通过 Wifi 配置连接打印(选配 WIFI 功能的机器),详细操作教程请扫描以下二维码查看。



Wifi 操作教程

3.3 指示灯及蜂鸣信号说明

机器状态	蓝牙/4G/WIFI 状态	指示灯			蜂鸣器	备注
		绿灯	红灯	蓝灯		
开机	初始化失败			闪烁	提示音	
待机	未连接	常亮				
	已连接			常亮		
开盖	未连接		闪烁		每隔 2 秒响 1 声	
	已连接					
缺纸	未连接		常亮		每隔 2 秒响 3 声	
	已连接					
高温	未连接		快速闪烁			
	已连接					
校正		闪烁	闪烁	闪烁		交替闪烁
固件更新		常亮	常亮	常亮		固件（程序）更新中不能拔掉电源
备注						

3.4 打印机清洁

当打印机出现以下情况之一时，应清洁打印头：

- 1) 打印不清晰；
- 2) 打印的页面纵向某列不清晰；
- 3) 进纸噪音大。

打印头清洁步骤如下：

- 1) 关闭打印机电源，打开上盖，如果有纸，将纸去除；
- 2) 如果刚打印完毕，应等待打印头完全冷却；
- 3) 用柔软的棉布蘸无水乙醇（应拧干）擦除打印头热敏片表面的灰尘、污点；
- 4) 等待无水乙醇完全挥发后，合上上盖，重新试机打印。

注意：

- 1) 打印机日常维护时必须确保电源被关闭；
- 2) 不要用手和金属物品触摸打印头表面，以免打印头因静电等造成损坏；
- 3) 不得使用镊子等工具划伤打印头、打印滚轴和传感器表面；
- 4) 不得使用汽油、丙酮等有机溶剂；
- 5) 等待无水乙醇完全挥发后，再打开电源继续打印。

保修卡

用户资料

产品型号	
产品编号	
购买日期	
顾客姓名	

保修记录

保修日期	故障及处理方法	完成日期	顾客签名

保修条款

一：购买本产品，请认真填写此卡，仔细阅读以下保修条款，以确保产品得到有效保修。

- 1、用户在购买产品时认真保管此卡，并请销售商盖章确认。
- 2、保修时请出示此卡。
- 3、本保修卡所填资料必须属实否则无效。
- 4、本产品热写头片保修寿命为 30KM 或 3 个月（以先到为准）。
- 5、本产品其他配件保修一年，如在保修期内产品发生非人为故障，本公司提供免费维修。

二：下列原因造成产品损坏不能正常使用，不在保修范围之内。

- 1、未按照说明书正确使用该产品照成的损坏。
- 2、一切人为或意外造成的产品损坏。
- 3、私自改装拆卸零部件或产品封口贴纸已破裂的情况不提供保修。
- 4、产品表面外壳的老化，伤痕及划痕。
- 5、由于固态颗粒刮伤热敏头片，引起的打印白线，则头片不属于保修范围。

三：保修期满后如出现故障，用户仍可得到本公司提供的维修，但需支付相应费用。

